

Volvo Construction Equipment
Building Tomorrow



L150H, L180H, L220H

Cargadoras de ruedas Volvo 24,1-33,1 t 299-373 hp



El progreso está en nuestro ADN

Desde la presentación de nuestra primera cargadora de rueda, Volvo ha continuado perfeccionando su concepto por más de medio siglo. Con el transcurso de los años, hemos revolucionado nuestras máquinas, brindando a nuestros clientes una productividad y una eficiencia inigualables.

1954

La primera cargadora de ruedas del mundo en presentar un sistema de brazo de elevación paralelo y un soporte de sujeción con acoplador rápido, el H-10.

1973

La primera cargadora de ruedas con motor turbo de inyección directa, Volvo BM 1641

Volvo presentó los primeros motores diésel de emisiones realmente bajas en equipos de construcción (1974)

1981

Volvo presentó el primer sistema de cambio de marchas automático (servotransmisión automática, APS) del mundo y la tecnología hidráulica de detección de carga.

1988

Dirección de palanca

1990

Sistema de suspensión de pluma

Cinemática TP Volvo patentada (1991)

MÁS INTELIGENCIA, MÁS FUERZA, MÁS RAPIDEZ

Los modelos L150, L180 y L220 de la nueva serie H pueden tener el mismo diseño llamativo de cada uno de sus predecesores, pero estas máquinas se han actualizado con la última tecnología innovadora y promueven mayor productividad y eficiencia de combustible. Preparadas para enfrentar una variedad de aplicaciones, podrá disfrutar de la misma confiabilidad y calidad que esperaría de su cargadora de ruedas Volvo y más.



2009

Volvo marca la pauta para el soporte de sujeción (ISO 23727)

2010

OptiShift
CareTrack

2016

Load Assist, con la tecnología del premiado Volvo Co-Pilot

2017

OptiShift de nueva generación

Sistema hidráulico de detección de carga de segunda generación, patente en trámite

Acompañándolo a largo plazo

Como su socio confiable de producción, Volvo está aquí para apoyarlo a través de los mejores equipos para el trabajo. Con una exhaustiva cartera de accesorios diseñados para complementar el rendimiento de sus máquinas, además de una variedad de servicios para aumentar su rentabilidad, lo ayudaremos a personalizar el paquete perfecto para adaptarse a sus necesidades de negocios.



Operación más inteligente

Preparadas para ofrecer productividad, las innovadoras cargadoras L150H, L180H y L220H combinan la última tecnología Volvo, que incluye OptiShift de segunda generación, con potencia y características actualizadas, lo que resulta en una eficiencia de combustible hasta 15 % superior que la serie G.

Eficiencia de combustible hasta 15 % superior

Haga más con menos combustible: las actualizaciones de las máquinas serie H ofrecen una eficiencia de combustible hasta 15 % superior que la serie G. Contribuyendo al aumento está el poderoso motor con OptiShift de segunda generación, la optimización de implementos y el nuevo freno de estacionamiento en seco, que elimina las pérdidas de arrastre.



Marcha atrás con frenado

Extienda la vida útil de los componentes de su máquina y aumente la comodidad del operador mediante la marcha atrás con frenado (RBB), patentada por Volvo. La función de frenado enlentece la máquina cuando el operador quiere cambiar de dirección, reduciendo las RPM del motor y aplicando automáticamente los frenos de servicio, lo cual reduce el estrés en el tren de transmisión.



Más potencia, menos combustible

Para tiempos de ciclo cortos y mayor eficiencia de combustible, las cargadoras de ruedas de la serie H están equipadas con un potente motor Volvo, que cumple con las últimas reglamentaciones de emisiones, y entregan mayor potencia y par motor que la serie G.



Eco pedal

Reduzca el desgaste de la máquina y aumente la eficiencia de combustible con el eco pedal. Diseñado exclusivamente por Volvo, el eco pedal estimula la operación económica, aplicando una fuerza de retroceso mecánico en respuesta al exceso de uso del acelerador.





OPTISHIFT DE NUEVA GENERACIÓN

Para mejorar los tiempos de ciclo y reducir el consumo de combustible, personalice el accionamiento de bloqueo de su máquina, con OptiShift de nueva generación. La tecnología mejorada integra la función de marcha atrás con frenado y el nuevo convertidor de par motor con bloqueo, y crea un accionamiento directo entre el motor y la transmisión.

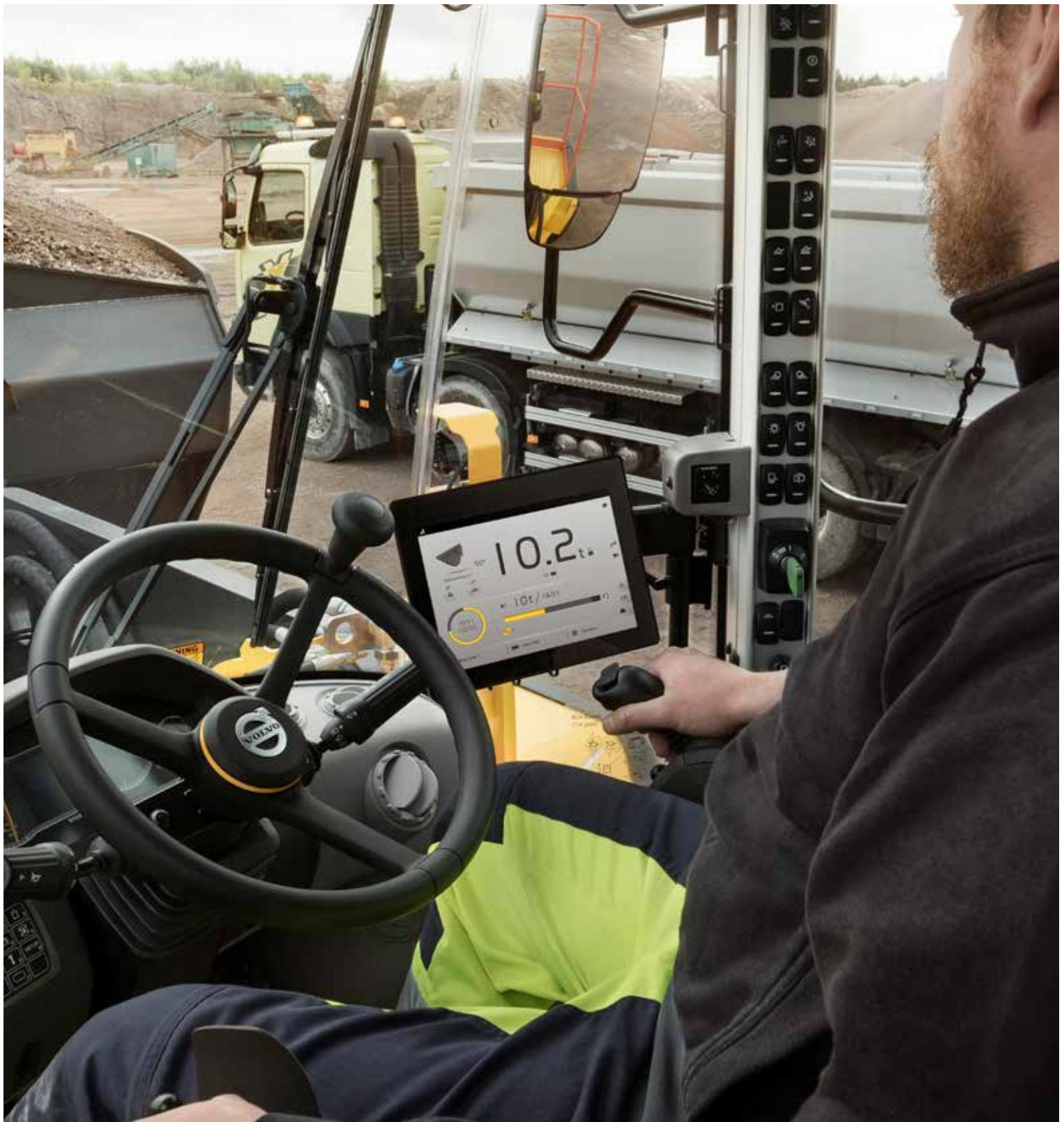

LOAD ASSIST

Desbloquee todo el potencial de productividad de su máquina con Load Assist, un sistema de pesaje de carga dinámico con precisión hasta 1%. Gracias a la pantalla táctil Volvo Co-Pilot de 10", el sistema le permite monitorear la cantidad de material trasladado y manejar fácilmente las órdenes de trabajo, además de poder acceder a los datos y almacenarlos de forma remota. Asimismo, puede realizar el seguimiento de la eficiencia de combustible de su máquina con la ayuda de CareTrack.

Hechas para moverse

Diseñadas para un trabajo eficiente, las cargadoras L150H, L180H y L220H incluyen una nueva transmisión y tecnología mejorada, lo que ofrece hasta 10 % de mejora en productividad en comparación con la serie G.

Aumente la productividad en hasta un 10 %

Para obtener una estabilidad superior y alta eficiencia, las cargadoras de ruedas de la serie H se han actualizado con una nueva transmisión, que funciona en armonía con el motor y los ejes. El nuevo convertidor ofrece un mayor rendimiento de par motor, lo que resulta en un mejor rendimiento a bajas velocidades. Para obtener una mayor aceleración y una operación uniforme, se han reducido los pasos entre las marchas.



Tiempos de ciclo rápidos

Logre tiempos de ciclo más cortos con el sistema hidráulico de detección de carga de próxima generación, diseñado para optimizar la capacidad de respuesta de los accesorios y mejorar la velocidad de subida y bajada de la pluma.



Cómodamente productiva

Personalice su máquina y asegure el control preciso de las funciones hidráulicas, eligiendo una sola palanca o varias. Para obtener el máximo de cada operación, seleccione de entre los tres modos hidráulicos, según la capacidad de respuesta que prefiera.



Función de nivelación de cuchara

Lleve su productividad al siguiente nivel con la nueva función de nivelación de cuchara. Nivele automáticamente la cuchara desde las posiciones de descarga y acople y mejore así el rendimiento del operador.



Completamente cargada

Aproveche su cargadora de ruedas Volvo al máximo con una variedad de accesorios especialmente desarrollados. Forme una unidad sólida y confiable, con accesorios que responden perfectamente en tamaño y diseño a los parámetros de su máquina, incluidos la geometría del brazo de elevación, la hincada y la fuerza de elevación. Si no contamos con el accesorio adecuado, Volvo puede construir uno a medida según sus requisitos específicos.

Remanipulación

Experimente hasta 5 % más productividad con una nueva variedad de cucharas de remanipulación Volvo. Las cucharas de remanipulación son más fáciles de llenar y minimizan los derrames, gracias a los nuevos laterales convexos y a las protecciones contra derrames mejoradas. Para prevenir derrames y absorber los impactos, opte por el sistema de suspensión de pluma, que se acciona automáticamente, según la selección de marcha o velocidad.



Manipulación de troncos

Diseñadas para alcanzar una alta fuerza de elevación y fuerza en la inclinación, ofreciendo máxima estabilidad en aplicaciones de manipulación de troncos, seleccione entre las garras de uso general, las garras de clasificación y las garras de descarga.



Manipulación de escoria

Para protegerlo a usted y a su máquina, y asegurar un rendimiento duradero en aplicaciones de manipulación de escoria caliente, Volvo ofrece una selección de opciones y accesorios especialmente diseñados según la máquina.



Manipulación de bloques

Para ofrecer una alta fuerza de elevación y máxima estabilidad en aplicaciones de manipulación de bloques, elija a partir de una variedad de robustos accesorios Volvo, que incluyen horquillas para bloques, púas de martillo y rastrillos de desbroce.





*“Mover bloques de 27 toneladas de la cantera al área de carga no es un problema con la L220H”.
Giuseppe Sanna, Director de producción en Marmi Daino Real, Orosei (Italia)*



CINEMÁTICA TP

Para mayor fuerza en aplicaciones demandantes, la cinemática TP exclusiva de Volvo ofrece gran fuerza de hincada y movimiento paralelo superior en todo el rango de elevación. La articulación brinda estabilidad durante la carga y el traslado y permite el llenado fácil de las cucharas. Para un rendimiento duradero, el brazo de elevación tiene doble sellado en cada uno de los pasadores.

Máquinas fuertes e inteligentes

EFICIENCIA DE COMBUSTIBLE HASTA UN 15 % SUPERIOR

- OptiShift de nueva generación
- Eco pedal
- Marcha atrás con frenado
- Nuevo freno de estacionamiento en seco

MAXIMICE EL TIEMPO DE TRABAJO

- Bastidor fuerte y brida central
- Cabina basculante: 30° o 70°
- Capó del motor operado electrónicamente
- Indicadores de desgaste de freno
- Frenos de montaje externo
- Filtros de aireación reemplazables

DISPONIBLES PARA BRINDAR ASISTENCIA

- Piezas genuinas de Volvo
- Capacitación del operador
- Monitoreo proactivo

COMPLETAMENTE CARGADA

- Exclusiva cinemática TP
- Manipulación de bloques
- Manipulación de escoria
- Manipulación de troncos
- Remanipulación: hasta 5 % más productividad



AUMENTE LA PRODUCTIVIDAD EN HASTA 10 %

- Nuevo sistema de detección de carga
- Nueva transmisión y relación de transmisión
- Función de nivelación de cuchara
- Carga asistida
- Opción de una sola palanca o varias

DISEÑADA CON EL OPERADOR EN MENTE

- Nuevo asiento ajustable
- Nuevos espejos retrovisores
- Opción de tres modos hidráulicos
- Dirección de palanca (opción)
- Sistema de detección de radar (opción)
- Sistema de apertura de puerta a control remoto (opción)



*“Estoy muy satisfecho de que decidimos elegir estas máquinas”.
Wayne Flew, operador, Albion Stone (Reino Unido)*



LA OPCIÓN ELEGIDA POR LOS OPERADORES

Opere con comodidad desde la mejor cabina del mercado; la cabina Volvo puede equiparse con un nuevo asiento ajustable. Obtenga acceso a la cabina en forma segura y sin esfuerzo con los escalones y abra la puerta con facilidad, gracias al sistema de apertura con control remoto opcional.

Diseñada con el operador en mente

Diseñada con el cliente y para el cliente, las cargadoras L150H, L180H y L220H presentan un rango de características para mejorar su experiencia operativa. Para una mayor productividad, la cabina Volvo puede personalizarse según su preferencia.

Visibilidad

Para mejorar la visibilidad, las cargadoras de ruedas de la serie H tienen nuevos espejos retrovisores y pueden equiparse con una cámara retrovisora. Optimizada con el sistema de detección de radar opcional, que trabaja con la cámara para brindar una alerta visual y auditiva al operador de los objetos cercanos inadvertidos. Se han colocado barandas y escalones naranjas en la máquina para que se destaquen para la seguridad de operadores y el personal de mantenimiento.



Dirección de palanca

Para reducir el cansancio del operador y mejorar la productividad, puede integrarse opcionalmente la dirección de palanca a su máquina. La función inteligente le da la oportunidad de conducir la máquina utilizando una pequeña palanca, particularmente efectiva para operaciones dinámicas de carga de camiones.



Capacitación del operador

Aumente la productividad y reduzca el consumo de combustible aprendiendo cómo operar la cargadora de ruedas de la forma más eficiente. Volvo ofrece capacitación de los operadores, que incluye las mejores prácticas en la industria.



Siga moviéndose

Al ofrecer fuerza en las aplicaciones demandantes, las cargadoras L150H, L180H y L220H están construidas para durar. Mantenga la vida útil de su máquina con una facilidad de mantenimiento simple y un soporte de distribuidor proactivo.

Duradera por su diseño

Diseñadas con la durabilidad en mente, las cargadoras de ruedas serie H están construidas con una fuerte estructura de bastidor, una compañía ideal para el tren de transmisión Volvo. El ventilador de refrigeración impulsado hidráulicamente regula la temperatura del componente y puede revertirse automáticamente para permitir la limpieza automática de las unidades de refrigeración. Para una extensa vida útil, los frenos son de montaje externo, y los ejes delantero y trasero son refrigerados por la circulación de aceite.



Monitoreo proactivo

Mantenga su máquina en movimiento con el monitoreo proactivo. Volvo controla la salud de la máquina en forma remota, desde nuestro propio Centro de tiempo de trabajo que ayuda a predecir posibles fallas antes de que ocurran. Esto le da más tiempo para centrarse en su operación, lo que ayuda a reducir el tiempo de inactividad no planificado y minimiza los costos de reparación.



Aquí para ayudarlo

Mantenga la productividad y el tiempo de trabajo de la máquina con nuestra gama de piezas genuinas de Volvo siempre disponibles, todas respaldadas por la garantía de Volvo. Estamos aquí para ayudarlo a mantenerse actualizado, ofreciendo planes de mantenimiento y reparación flexibles.





*"Elegimos las máquinas Volvo por la calidad, la confianza y el servicio".
Gerard den Hartog, CEO, Gebroeders Den Hartog (Países Bajos)*



FACILIDAD DE MANTENIMIENTO LÍDER EN LA INDUSTRIA

Para una facilidad de servicio simple, la cabina Volvo puede inclinarse en un ángulo de 30° o 70°, y el capó del motor se opera electrónicamente. Manténgase un paso adelante y verifique la condición de sus frenos con los indicadores de desgaste de frenos colocados en las ruedas. Para evitar que la suciedad y humedad ingrese a los componentes, cada uno tiene filtros de aireación reemplazables, ubicados remotamente.

Volvo L150H, L180H, L220H en detalle

Motor

Motor diésel V-ACT, Etapa IIIA, con turbocompresor, de 13 litros, 6 cilindros, con 4 válvulas por cilindro, árbol de levas en cabeza e inyectores de la unidad controlados electrónicamente. El motor posee camisas de cilindros húmedas reemplazables y guías y asientos de válvulas reemplazables. El accionamiento del acelerador se transmite eléctricamente desde el pedal del acelerador o desde el acelerador manual opcional.

Limpieza del aire: 2 etapas.

Sistema de refrigeración: Ventilador hidrostático controlado electrónicamente e intercooler de tipo aire-aire.

L150H

Motor	Volvo	D13E
Potencia máx. a	r/min	1 300
SAE J1995 bruto	kW	220
	hp	299
ISO 9249, SAE J1349 neto	kW	220
	hp	299
Torque máx. a	r/min	1 000
SAE J1995 bruto	Nm	1 960
ISO 9249, SAE J1349 neto	Nm	1 957
Rango de trabajo económico	r/min	800 - 1 600
Cilindrada	l	12,8

L180H

Motor	Volvo	D13E
Potencia máx. a	r/min	1 300 - 1 400
SAE J1995 bruto	kW	246
	hp	334
ISO 9249, SAE J1349 neto	kW	245
	hp	333
Torque máx. a	r/min	1 000
SAE J1995 bruto	Nm	2 030
ISO 9249, SAE J1349 neto	Nm	2 024
Rango de trabajo económico	r/min	800 - 1 600
Cilindrada	l	12,8

L220H

Motor	Volvo	D13E
Potencia máx. a	r/min	1 300 - 1 400
SAE J1995 bruto	kW	274
	hp	373
ISO 9249, SAE J1349 neto	kW	273
	hp	371
Torque máx. a	r/min	1 100
SAE J1995 bruto	Nm	2 231
ISO 9249, SAE J1349 neto	Nm	2 220
Rango de trabajo económico	r/min	800 - 1 600
Cilindrada	l	12,8

L150H

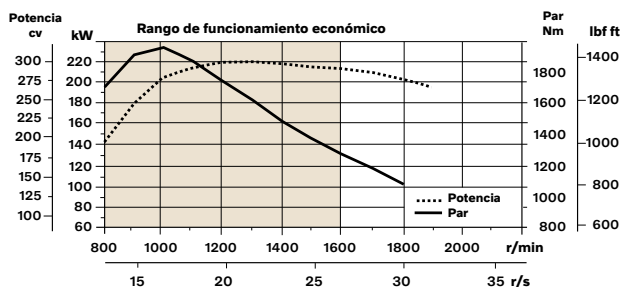

L180H

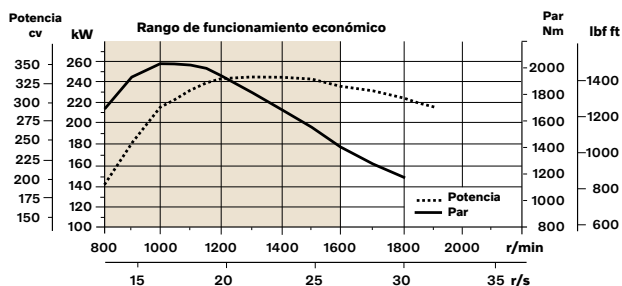

L220H

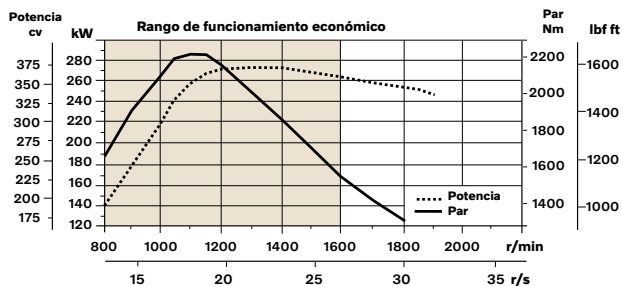

Tren de transmisión

Convertidor de par motor: Etapa única. Transmisión: Transmisión por ejes intermedios de Volvo con control de palanca única.

Cambio de marchas rápido y suave con válvula de modulación por ancho de pulsos (PWM, por sus siglas en inglés). Convertidor de par motor con bloqueo.

Transmisión: Servotransmisión automática (APS) de Volvo con cambio de marchas totalmente automático 1-4 y selector de modo con 4 programas de cambio de marchas diferentes, incluido el modo AUTOMÁTICO.

Ejes: Semiejes totalmente flotantes Volvo con reductores de cubos planetarios y carcasa para ejes de hierro dúctil. Eje delantero fijo y eje trasero de oscilación. Bloqueo del diferencial al 100 % en el eje delantero. Opcional: Deslizamiento limitado en el eje trasero.

		L150H	L180H	L220H
Transmisión	Volvo	HTL 223	HTL 223	HTL 310
Multiplicación de par motor, relación de parada		2,09:1	2,09:1	2,02:1
Velocidad máxima, hacia adelante/atrás				
Primera marcha	km/h	6,1	6,1	6,7 / 6,6
Segunda marcha	km/h	12,6	12,6	11,6 / 11,4
Tercera marcha	km/h	23,5	23,5	21,7 / 21,4
Cuarta marcha	km/h	38	38	36,5 / 36,1
Medida con neumáticos		26.5 R25 L3	26.5 R25 L3	29.5 R25 L4
Ejes delantero/eje trasero		Volvo/AWB 40B/40C	Volvo/AWB 40B/40B	Volvo/AWB 50/41
Oscilación de eje trasero	± °	15	15	15
Separación del suelo	mm	610	610	600
en oscilación	°	15	15	15

Sistema eléctrico

Sistema de advertencia central: Sistema eléctrico Contronics con luz de advertencia central y señal sonora para las siguientes funciones: - Falla grave del motor; - Baja presión en el sistema de dirección; - Advertencia de exceso de velocidad del motor; - Interrupción de la comunicación (falla de la computadora) Luz de advertencia central y señal sonora con la marcha accionada para las siguientes funciones. - Baja presión del aceite del motor; - Alta temperatura de aceite del motor; - Alta temperatura en la carga de aire; - Nivel de refrigerante bajo; - Alta temperatura de refrigerante; - Alta presión del cárter; - Baja presión del aceite de transmisión; - Alta temperatura del aceite de transmisión; - Baja presión de frenos; - Freno de estacionamiento engranado; - Falla en carga de freno; - Nivel bajo de aceite hidráulico; - Alta temperatura del aceite hidráulico; - Velocidad excesiva con marcha engranada; - Alta temperatura del aceite de refrigeración de freno de ejes delantero y trasero.

		L150H	L180H	L220H
Tensión	V	24	24	24
Baterías	V	2 x 12	2 x 12	2 x 12
Capacidad de la batería	Ah	2 x 170	2 x 170	2 x 170
Capacidad de arranque en frío, aprox.	A	1 000	1 000	1 000
Alternador	W/A	2 280/80	2 280/80	2 280/80
Salida del motor de arranque	kW	7	7	7

Sistema de frenos

Freno de servicio: Sistema Volvo de doble circuito con acumuladores cargados de nitrógeno. Frenos de disco húmedo, operados hidráulicamente, de montaje externo, refrigerados por circulación de aceite y sellados por completo. El operador puede seleccionar el desembrague automático de la transmisión cuando frena a través de Contronics.

Freno de estacionamiento: Freno de disco seco. Aplicado por fuerza del muelle y liberado electrohidráulicamente mediante un interruptor del panel de instrumentos.

Freno secundario: Freno de doble circuito con acumuladores recargables. Un circuito o el freno de estacionamiento cumple todos los requisitos de seguridad.

Estándar: El sistema de frenos cumple con los requisitos establecidos por ISO 3450.

	L150H	L180H	L220H
Cantidad de discos de freno por rueda delantera/trasera	1/1	1/1	2/1
Acumuladores	2 x 1,0 + 3 x 0,5	2 x 1,0 + 1 x 0,5	2 x 1,0 + 1 x 0,5

Cabina

Instrumentación: Toda la información importante se ubica en el centro del campo visual del operador. Pantalla para el sistema de control Contronics.

Calentador y desempañador: Bobina del calentador con aire fresco filtrado y ventilador, automático y con 11 velocidades. Conductos de desempañador en todas las áreas de ventanas.

Asiento del operador: Asiento del operador con suspensión ajustable y cinturón de seguridad retráctil. El asiento está montado sobre un soporte en la pared y el piso de la parte trasera de la cabina. Las fuerzas del cinturón de seguridad retráctil las absorben los rieles de asiento.

Estándar: La cabina se prueba y aprueba de acuerdo a las normas ROPS (ISO 3471), FOPS (ISO 3449). La cabina cumple con los requisitos conforme a ISO 6055 (Protección aérea para el operador - Camiones industriales) y SAE J386 ("Sistema de sujeción del operador").

Se utiliza un refrigerante tipo R134a cuando esta máquina está equipada con aire acondicionado. Contiene gases de efecto invernadero fluorados R134a, potencial de calentamiento global 1,430 t CO2-eq

	L150H	L180H	L220H
Salida de emergencia: Utilice el martillo de emergencia para romper la ventana.			
Ventilación	m ³ /min	9	9
Capacidad de calefacción	kW	16	16
Aire acondicionado (opcional)	kW	7,5	7,5

Sistema del brazo de elevación

Cinématica TP con gran fuerza de hincada y movimiento paralelo en todo el rango de elevación.

	L150H	L180H	L220H
Cilindros de elevación	2	2	2
Diámetro del cilindro	mm	160	180
Diámetro de la biela del pistón	mm	90	90
Carrera	mm	784	788
Cilindro de inclinación	1	1	1
Diámetro del cilindro	mm	220	240
Diámetro de la biela del pistón	mm	110	120
Carrera	mm	452	480

Volvo L150H, L180H, L220H en detalle

Sistema hidráulico

Suministro del sistema: Dos bombas de pistón axial con sensor de carga y desplazamiento variable. Siempre tiene prioridad la función de dirección.

Válvulas: Válvula de dos bobinas y doble acción. La válvula principal se opera eléctricamente.

Función de elevación: La válvula posee cuatro posiciones: elevar, sostener, bajar y flotar. Se puede encender o apagar el desenganche automático inductivo/magnético de la pluma y se ajusta a cualquier posición entre el alcance máximo y la altura total de elevación.

Función de inclinación: La válvula posee tres funciones, incluidas bascular hacia atrás, sostener y descargar. La inclinación automática inductiva/magnética puede ajustarse hasta el ángulo de cuchara que se desee.

Cilindros de dirección: Cilindros de doble acción para todas las funciones.

Filtro: Filtrado del caudal total a través de un cartucho de filtro de 10 micrones (absoluto).

		L150H	L180H	L220H
Máxima presión de trabajo, bomba 1 para sistema hidráulico de trabajo	MPa	29	29	29
Caudal	l/min	180	217	253
a	MPa	10	10	10
velocidad del motor	r/min	1900	1900	1900
Máxima presión de trabajo, bomba 2 para sistema hidráulico de trabajo, dirección, freno y piloto	MPa	31	31	31
Caudal	l/min	202	202	202
a	MPa	10	10	10
velocidad del motor	r/min	1900	1900	1900
Máxima presión de trabajo, bomba 3 para sistema de ventilador de refrigeración y freno	MPa	25	25	25
Caudal	l/min	77	77	77
a	MPa	10	10	10
velocidad del motor	r/min	1900	1900	1900
Sistema piloto, presión de trabajo	MPa	3,5	3,5	3,5
Tiempos de ciclo				
Elevación	s	5,9	6,4	6,8
Inclinación	s	2	1,8	1,6
Bajada, vacía	s	3,7	3,3	3,2
Tiempo de ciclo total	s	11,6	11,5	11,6

Sistema de dirección

Sistema de dirección: Dirección articulada, hidrostática y con sensor de carga.

Suministro del sistema: El sistema de dirección tiene prioridad de alimentación desde una bomba de pistón axial con detección de carga y desplazamiento variable.

Cilindros de dirección: Dos cilindros de dirección de doble acción.

		L150H	L180H	L220H
Cilindros de dirección		2	2	2
Diámetro del cilindro	mm	100	100	100
Diámetro de la biela	mm	60	60	60
Carrera	mm	390	525	525
Presión de trabajo	MPa	21	21	21
Caudal máximo	l/min	188	188	191
Articulación máxima	± °	37	37	37

Recarga de servicio

Accesibilidad de servicio: Un gran capó, fácil de abrir, cubre el compartimento del motor en su totalidad y funciona eléctricamente. Los filtros de líquidos y los de la aireación de componentes favorecen intervalos por mantenimiento más espaciados. Posibilidad de monitorear, registrar y analizar datos para facilitar la resolución de problemas.

		L150H	L180H	L220H
Depósito de combustible	l	366	366	366
Refrigerante del motor	l	55	55	55
Depósito de aceite hidráulico	l	156	156	226
Aceite de transmisión	l	48	48	48
Aceite del motor	l	50	50	50
Aceite de eje delantero	l	46	46	77
Aceite de eje trasero	l	55	55	71

Nivel de sonido

		L150H	L180H	L220H
Nivel de presión sonora en cabina según ISO 6396:				
L _{pA}	dB	69	70	70
Nivel de ruido externo según ISO 6395, Directiva sobre ruido de la UE (2000/14/EC)				
L _{WA}	dB	108	108	109

Especificaciones

Neumáticos L150H, L180H: 26.5 R25 L3. Neumáticos L220H: 29.5 R25 L3

	Pluma estándar			Pluma larga		
	L150H	L180H	L220H	L150H	L180H	L220H
B	mm	7 070	7 190	7 480	7 570	7 800
C	mm	3 550	3 550	3 700	3 550	3 700
D	mm	480	480	530	470	530
F	mm	3 580	3 580	3 730	3 570	3 730
G	mm	2 134	2 134	2 135	2 157	2 133
J	mm	3 920	4 060	4 230	4 490	4 600
K	mm	4 340	4 470	4 660	4 900	5 020
O	°	58	57	56	59	55
P _{máx}	°	50	49	48	49	48
R	°	45	45	43	48	44
R ₁ *	°	48	48	47	53	49
S	°	66	71	65	61	63
T	mm	93	131	119	149	207
U	mm	520	570	600	640	680
X	mm	2 280	2 280	2 400	2 280	2 400
Y	mm	2 960	2 960	3 150	2 960	3 150
Z	mm	3 510	3 810	4 050	3 960	4 380
a ₂	mm	6 790	6 790	7 100	6 790	7 100
a ₃	mm	3 820	3 820	3 960	3 820	3 960
a ₄	±°	37	37	37	37	37

* Posición de transporte SAE

Cuchara: L150H: GP STE PT SEG de 4,0 m³ L180H: GP STE PT SEG de 4,6 m³ L220H: GP STE PT SEG de 5,2 m³

L150H Código de venta: WLA80713

Peso operativo (incl. contrapeso para explotación forestal 1 140 kg): 25 660 kg
Carga operativa: 7 700 kg

L180H Código de venta: WLA80027

Peso operativo (incl. contrapeso para explotación forestal 1 140 kg): 28 470 kg
Carga operativa: 8 710 kg

L220H Código de venta: WLA80852

Peso operativo (incl. contrapeso para explotación forestal 870 kg): 32 810 kg
Carga operativa: 10 080 kg

Donde corresponda, las especificaciones y dimensiones están de conformidad con las normas ISO 7131, SAE J732, ISO 7546, SAE J742, ISO 14397, SAE J818.

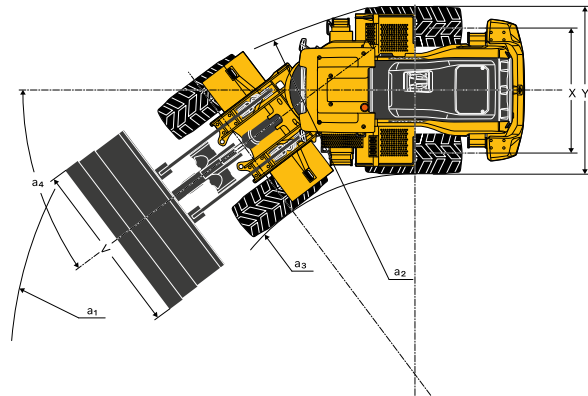
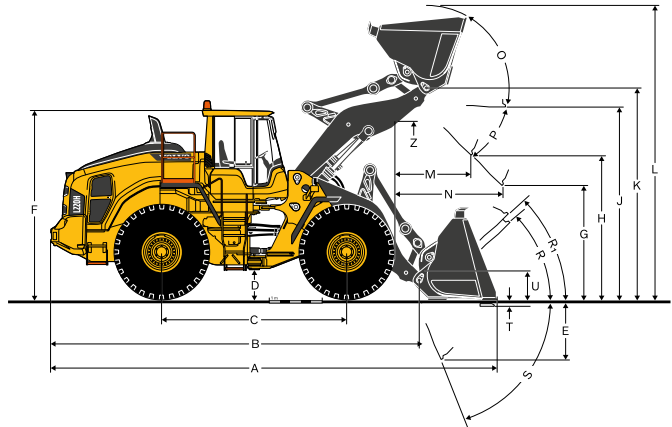

Neumáticos L150H, L180H: 775/65 R29 L3 | Neumáticos L220H: 875/65 R29 L4

	L150H	L180H	L220H	
A	m ²	3,1	3,5	4
B	mm	3 660	3 870	3 920
C	mm	2 110	2 150	2 270
D	mm	2 960	3 150	3 160
E	mm	1 650	1 720	1 780
F	mm	1 630	1 700	1 640
G	mm	2 930	3 040	3 230
H	mm	4 990	5 170	5 350
I	mm	7 270	7 610	7 730
J	mm	3 080	3 370	3 620
K	mm	3 340	3 710	3 940
L	mm	2 290	2 410	2 630
M	mm	9 680	9 980	10 380

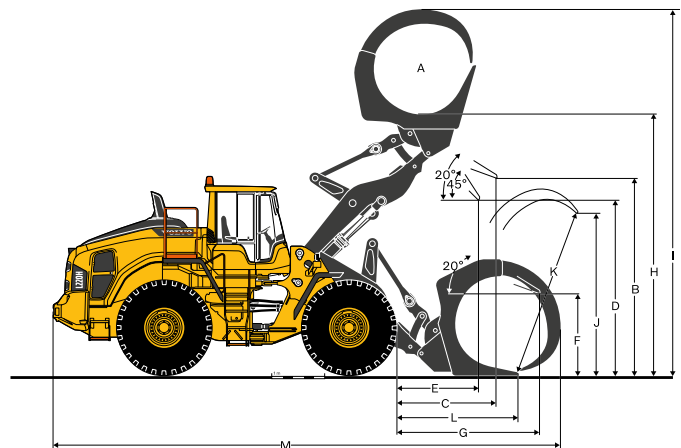

Especificaciones

L150H

Neumáticos 26.5 R25 L3	REMANIPULACIÓN				USO GENERAL			ROCAS***	MATERIAL LIVIANO	PLUMA LARGA*	
	4,0 m³ STE P BOE	4,4 m³ STE P BOE	4,8 m³ STE P BOE	5,2 m³ STE P BOE	4,0 m³ STE P T SEG	4,4 m³ STE P T SEG	4,5 m³ STE P T SEG	3,5 m³ SPN P T SEG	6,8 m³ LM P		
Volumen, apilado ISO/SAE	m³	4,0	4,4	4,8	5,2	4,0	4,4	4,5	3,5	6,8	-
Volumen a 110 % de factor de llenado	m³	4,4	4,8	5,3	5,7	4,4	4,8	5,0	3,9	7,5	-
Carga de basculación estática, recta	kg	20 500	20 230	19 950	19 800	18 100	17 690	17 670	18 730	16 360	-3 550
a 35° de giro	kg	18 320	18 050	17 780	17 630	16 190	15 780	15 760	16 730	14 520	-3 270
a giro completo	kg	18 070	17 810	17 530	17 380	15 970	15 560	15 550	16 500	14 310	-3 230
Fuerza de hincada	kN	201,3	191,7	183,2	182,7	202	192	184	188,0	140,0	9
A	mm	8 600	8 680	8 750	8 750	8 790	8 860	8 930	8 850	9 230	520
E	mm	1 230	1 300	1 360	1 370	1 400	1 460	1 520	1 450	1 790	10
H**)	mm	3 020	2 970	2 920	2 920	2 890	2 850	2 800	2 870	2 620	570
L	mm	5 720	5 770	5 880	5 870	5 880	5 990	6 040	5 970	6 140	570
M**)	mm	1 220	1 270	1 320	1 320	1 360	1 410	1 450	1 420	1 700	-20
N**)	mm	1 800	1 830	1 860	1 860	1 880	1 910	1 930	1 930	1 960	450
V	mm	3 200	3 200	3 200	3 400	3 230	3 200	3 000	3 230	3 200	0
a ₁ círculo de separación	mm	14 640	14 670	14 700	14 890	14 750	14 760	14 600	14 800	14 940	340
Peso operativo	kg	25 090	25 300	25 500	25 620	24 090	24 450	24 420	25 320	24 920	410

*) Medida con cuchara de 4,0 m³ GP STE PT SEG Nota: Esto solo aplica a accesorios genuinos Volvo.

***) Medida hasta la punta del diente de la cuchara o el borde atornillado. Altura de descarga hasta el borde de la cuchara medida en un ángulo de descarga de 45°. (Cucharas de pala frontal a 42°).

****) Medida con neumáticos 26.5 R25 L5

Cuadro de selección de cuchara

La elección de la cuchara depende de la densidad del material y del factor de llenado de cuchara esperado. A menudo, el volumen real de la cuchara es superior a la capacidad nominal, debido a las características de la cinemática TP, que incluye un diseño de cuchara abierto, buenos ángulos para bascular hacia atrás en cualquier posición y buen rendimiento de llenado de cuchara. El ejemplo representa una configuración de pluma estándar. Ejemplo: Arena y grava. Factor de llenado ~ 105 %. Densidad 1,6 t/m³. Resultado: La cuchara de 4,0 m³ transporta 4,2 m³. Para una estabilidad óptima, siempre consulte el cuadro de selección de cuchara.

Material	Llenado de cuchara, %	Densidad del material, t/m³	Volumen de cuchara ISO/SAE, m³	Volumen real, m³
Tierra/arcilla	~ 110	~ 1,6 ~ 1,5	4,0 4,4	~ 4,4 ~ 4,8
Arena/grava	~ 105	~ 1,6 ~ 1,5	4,0 4,4	~ 4,2 ~ 4,6
Áridos	~ 100	~ 1,8 ~ 1,7 ~ 1,5	4,4 4,8 5,2	~ 4,4 ~ 4,8 ~ 5,2
Rocas	≤ 100	~ 1,7	3,5	~ 3,5

El tamaño de las cucharas para roca está optimizado para una excelente penetración y una capacidad de llenado en lugar de la densidad del material.

Tipo de brazo	Tipo de cuchara	ISO/SAE cuchara volumen	Material densidad (t/m³)						
			L150H	0,8	1,0	1,2	1,4	1,6	1,8
Brazo estándar	Remanipulación*	4,4 m³						4,6	4,4
		4,8 m³					5,0	4,8	
		5,2 m³				5,5	5,2		
	Uso general	4,0 m³					4,4	4,0	
4,4 m³					4,8	4,4			
Material ligero	Piedra	3,5 m³						3,5	3,3
	6,8 m³	6,8							
Brazo largo	Remanipulación*	4,0 m³					4,2	4,0	
		4,4 m³				4,6	4,4		
	Uso general	3,7 m³				4,1	3,7		
		Piedra	3,5 m³					3,5	3,3
Material ligero	6,8 m³	6,8							

Como leer el factor de llenado

* Incluido contrapeso

Datos suplementarios de funcionamiento

Neumáticos 26.5 R25 L3	Pluma estándar			Pluma larga			
	26.5 R25 L4	26.5 R25 L5	775/65 R29 L3	26.5 R25 L4	26.5 R25 L5	775/65 R29 L3	
Ancho sobre neumáticos	mm	+5	+30	+180	+5	+30	+180
Separación del suelo	mm	+18	+30	+10	+18	+30	+10
Carga de basculación, giro completo	kg	+250	+760	+590	+220	+640	+500
Peso operativo	kg	+400	+1 060	+760	+400	+1 050	+750

L180H

Neumáticos 26.5 R25 L3	REMANIPULACIÓN				USO GENERAL			ROCAS***	MATERIAL LIVIANO	PLUMA LARGA*	
	4,8 m³ STE P BOE	5,2 m³ STE P BOE	5,5 m³ STE P BOE	5,8 m³ STE P BOE	4,4 m³ STE P T SEG	4,6 m³ STE P T SEG	4,8 m³ STE P T SEG	4,2 m³ SPN P T SEG	7,8 m³ LM P		
Volumen, apilado ISO/SAE	m³	4,8	5,2	5,5	5,8	4,4	4,6	4,8	4,2	7,8	-
Volumen a 110 % de factor de llenado	m³	5,3	5,7	6,1	6,4	4,8	5,1	5,3	4,6	8,6	-
Carga de basculación estática, recta	kg	23 670	23 520	23 350	23 210	21 540	21 560	21 360	22 250	20 430	-3 820
a 35° de giro	kg	21 010	20 860	20 700	20 570	19 140	19 150	18 960	19 750	18 070	-3 480
a giro completo	kg	20 710	20 560	20 390	20 260	18 860	18 880	18 690	19 470	17 800	-3 450
Fuerza de hincada	kN	224,9	224,2	216,2	210,0	235,9	236,0	226,4	212,6	173,5	3,9
A	mm	8 890	8 890	8 960	9 010	9 000	9 000	9 070	9 140	9 360	470
E	mm	1 430	1 430	1 490	1 540	1 530	1 530	1 590	1 650	1 860	20
H**))	mm	3 060	3 050	3 010	2 970	2 990	2 990	2 940	2 910	2 690	500
L	mm	6 010	6 010	6 040	6 110	6 130	6 170	6 180	6 320	6 300	500
M**))	mm	1 330	1 330	1 370	1 410	1 420	1 420	1 460	1 520	1 610	20
N**))	mm	1 960	1 960	1 990	2 000	2 020	2 020	2 040	2 080	2 050	410
V	mm	3 200	3 400	3 400	3 400	3 200	3 200	3 200	3 230	3 400	-
a, círculo de separación	mm	14 800	14 990	15 010	15 040	14 850	14 850	14 880	14 960	15 220	-
Peso operativo	kg	28 070	28 190	28 290	28 360	27 020	27 060	27 120	28 440	27 470	270

*) Medida con cuchara de 4,6 m³ GP STE P T SEG Nota: Esto solo aplica a accesorios genuinos Volvo.
 **) Medida hasta la punta del diente de la cuchara o el borde atornillado. Altura de descarga hasta el borde de la cuchara medida en un ángulo de descarga de 45°. (Cucharas de pala frontal a 42°).
 ***) Medida con neumáticos 26.5 R25 L5

Cuadro de selección de cuchara

La elección de la cuchara depende de la densidad del material y del factor de llenado de cuchara esperado. A menudo, el volumen real de la cuchara es superior a la capacidad nominal, debido a las características de la cinemática TP, que incluye un diseño de cuchara abierto, buenos ángulos para bascular hacia atrás en cualquier posición y buen rendimiento de llenado de cuchara. El ejemplo representa una configuración de pluma estándar. Ejemplo: Arena y grava. Factor de llenado ~ 105 %. Densidad 1,6 t/m³. Resultado: La cuchara de 4,6 m³ transporta 4,8 m³. Para una estabilidad óptima, siempre consulte el cuadro de selección de cuchara.

Material	Llenado de cuchara, %	Densidad del material, t/m³	Volumen de cuchara ISO/SAE, m³	Volumen real, m³
Tierra/arcilla	~ 110	~ 1,7	4,4	~ 4,8
		~ 1,6	4,6	~ 5,1
		~ 1,5	4,8	~ 5,3
Arena/grava	~ 105	~ 1,7	4,4	~ 4,6
		~ 1,6	4,6	~ 4,8
		~ 1,5	4,8	~ 5,1
Áridos	~ 100	~ 1,8	5,2	~ 5,2
		~ 1,7	5,5	~ 5,5
		~ 1,6	5,8	~ 5,8
Rocas	≤ 100	~ 1,7	4,3	~ 4,3

El tamaño de las cucharas para roca está optimizado para una excelente penetración y una capacidad de llenado en lugar de la densidad del material.

Tipo de brazo	Tipo de cuchara	ISO/SAE cuchara volumen	Material densidad (t/m³)							
			L180H 0,8	1,0	1,2	1,4	1,6	1,8	2,0	
Brazo estándar	Re-manipulación*	5,2 m³						5,5	5,2	
		5,5 m³					5,8	5,5		
		5,8 m³				6,1	5,8			
	Uso general	4,4 m³						4,8	4,4	
		4,6 m³						5,1	4,6	
		4,8 m³					5,3	4,8		
Piedra	4,2 m³							4,2	4,0	
	Material ligero	7,8 m³	7,8							
Brazo largo	Re-manipulación*	4,8 m³						5,0	4,8	
		5,2 m³					5,5	5,2		
	Uso general	4,4 m³						4,8	4,4	
	Piedra	4,2 m³							4,2	4,0
		Material ligero	7,8 m³	7,8						

Como leer el factor de llenado

* Incluido contrapeso

Datos suplementarios de funcionamiento

Neumáticos 26.5 R25 L3	Pluma estándar			Pluma larga			
	26.5 R25 L4	26.5 R25 L5	775/65 R29 L3	26.5 R25 L4	26.5 R25 L5	775/65 R29 L3	
Ancho sobre neumáticos	mm	+5	+30	+130	+5	+30	+130
Separación del suelo	mm	+18	+40	+10	+18	+40	+10
Carga de basculación, giro completo	kg	+280	+770	+600	+250	+760	+530
Peso operativo	kg	+400	+1 050	+920	+400	+1 050	+1 120

Especificaciones

L220H

Neumáticos 29.5 R25 L3	REMANIPULACIÓN				USO GENERAL			ROCAS***	MATERIAL LIVIANO	PLUMA LARGA*	
	5,6 m³ STE P BOE	5,9 m³ STE P BOE	6,3 m³ STE P BOE	4,9 m³ STE P T SEG	5,2 m³ STE P T SEG	5,6 m³ STE P T SEG	4,5 m³ SPN P T SEG	5,0 m³ SPN P T SEG	8,2 m³ LM P		
Volumen, apilado ISO/SAE	m³	5,6	5,9	6,3	4,9	5,2	5,6	4,5	5,0	8,2	-
Volumen a 110 % de factor de llenado	m³	6,2	6,5	6,9	5,4	5,7	6,2	5,0	5,5	9,0	-
Carga de basculación estática, recta	kg	25 270	25 140	24 960	23 960	23 900	23 600	24 900	23 770	22 820	-2 890
a 35° de giro	kg	22 420	22 290	22 120	21 280	21 220	20 940	22 150	21 090	20 190	-2 650
a giro completo	kg	22 090	21 970	21 800	20 980	20 910	20 630	21 840	20 780	19 890	-2 620
Fuerza de hincada	kN	228,9	223,1	215,0	255,9	244,5	229,0	211,5	196,5	190,8	3,4
A	mm	9 270	9 310	9 380	9 310	9 350	9 460	9 580	9 730	9 580	310
E	mm	1 470	1 510	1 570	1 510	1 540	1 640	1 730	1 860	1 750	-30
H**)	mm	3 160	3 130	3 080	3 130	3 110	3 040	3 030	2 930	2 910	370
L	mm	6 260	6 290	6 370	6 370	6 440	6 440	6 450	6 510	6 450	360
M**)	mm	1 400	1 440	1 480	1 430	1 470	1 560	1 700	1 800	1 610	-30
N**)	mm	2 100	2 120	2 150	2 120	2 160	2 200	2 250	2 300	2 180	270
V	mm	3 400	3 400	3 400	3 430	3 400	3 400	3 430	3 430	3 700	-
a ₁ círculo de separación	mm	15 570	15 590	15 620	15 610	15 610	15 670	15 770	15 850	16 020	-
Peso operativo	kg	31 950	32 020	32 130	31 160	31 190	31 260	32 710	33 130	31 660	380

*) Medida con cuchara de 5,2 m³ GP STE P T SEG Nota: Esto solo aplica a accesorios genuinos Volvo.

**) Medida hasta la punta del diente de la cuchara o el borde atornillado. Altura de descarga hasta el borde de la cuchara medida en un ángulo de descarga de 45°. (Cucharas de pala frontal a 42°).

**) Medida con neumáticos 26.5 R25 L5

Cuadro de selección de cuchara

La elección de la cuchara depende de la densidad del material y del factor de llenado de cuchara esperado. A menudo, el volumen real de la cuchara es superior a la capacidad nominal, debido a las características de la cinemática TP, que incluye un diseño de cuchara abierto, buenos ángulos para bascular hacia atrás en cualquier posición y buen rendimiento de llenado de cuchara. El ejemplo representa una configuración de pluma estándar. Ejemplo: Arena y grava. Factor de llenado ~ 105 %. Densidad 1,6 t/m³. Resultado: La cuchara de 5,2 m³ transporta 5,5 m³. Para una estabilidad óptima, siempre consulte el cuadro de selección de cuchara.

Material	Llenado de cuchara, %	Densidad del material, t/m³	Volumen de cuchara ISO/SAE, m³	Volumen real, m³
Tierra/arcilla	~ 110	~ 1,6	4,9	~ 5,4
		~ 1,5	5,2	~ 5,7
		~ 1,4	5,4	~ 5,9
Arena/grava	~ 105	~ 1,7	4,9	~ 5,1
		~ 1,6	5,2	~ 5,5
		~ 1,5	5,4	~ 5,7
Áridos	~ 100	~ 1,8	5,6	~ 5,6
		~ 1,7	5,9	~ 5,9
		~ 1,6	6,3	~ 6,3
Rocas	≤ 100	~ 1,7	4,5	~ 4,5

El tamaño de las cucharas para roca está optimizado para una excelente penetración y una capacidad de llenado en lugar de la densidad del material.

Tipo de brazo	Tipo de cuchara	ISO/SAE cuchara volumen	L220H		Material densidad (t/m³)								
			0,8	1,0	1,2	1,4	1,6	1,8	2,0				
Brazo estándar	Re-manipulación*	5,6 m³								5,9	5,6		
		5,9 m³								6,2	5,9		
		6,3 m³								6,6	6,3		
	Uso general	4,9 m³									5,4	4,9	
		5,2 m³									5,7	5,2	
		5,6 m³									6,2	5,6	
Piedra	4,5 m³										4,5	4,3	
	5,0 m³										5,0	5,3	
Brazo largo	Material ligero	8,2 m³	8,2										
		Re-manipulación*	5,6 m³								5,9	5,6	
	Uso general	5,9 m³									6,2	5,9	
		4,9 m³										5,4	4,9
	Piedra	4,5 m³										4,5	4,3
		Material ligero	8,2 m³	8,2									

Como leer el factor de llenado

* Incluido contrapeso

Datos suplementarios de funcionamiento

Neumáticos 29.5 R25 L4	Pluma estándar			Pluma larga			
	29.5 R25 L3	29.5 R25 L5	875/65 R29 L4	29.5 R25 L3	29.5 R25 L5	875/65 R29 L4	
Ancho sobre neumáticos	mm	-20	+35	+95	-20	+35	+95
Separación del suelo	mm	±0	+40	-10	±0	+40	-20
Carga de basculación, giro completo	kg	-100	+1 010	+180	-90	+930	+180
Peso operativo	kg	-80	+1 490	+650	-80	+1 500	+650

Equipo

EQUIPO ESTÁNDAR

	L150H	L180H	L220H
Motor			
Filtro de aire de 2 etapas, prefiltro, filtro primario y secundario	•	•	•
Precalentamiento de aire de inducción	•	•	•
Prefiltro de combustible con colector de agua	•	•	•
Filtro de combustible	•	•	•
Separador de aceite de la aireación del cárter	•	•	•
Protección de la toma de aire exterior del radiador	•	•	•
Tren de transmisión			
Servotransmisión automática	•	•	•
Cambio de marchas totalmente automático, 1-4	•	•	•
Cambio de marchas controlado por PWM	•	•	•
Cambio de dirección hacia delante o hacia atrás mediante consola de palancas hidráulicas	•	•	•
Mirilla para nivel de aceite de transmisión	•	•	•
Diferenciales: Delantero, 100 % bloqueo hidráulico de diferencial. Trasero, convencional.	•	•	•
OptiShift	•	•	•
Posición inicial de bloqueo	•	•	•
Sistema eléctrico			
Precableado de 24 V para accesorios opcionales	•	•	•
Alternador de 24 V/80 A/2 280 W	•	•	•
Interruptor de desconexión de batería	•	•	•
Indicador de combustible	•	•	•
Horómetro	•	•	•
Bocina eléctrica	•	•	•
Conjunto de instrumentos:			
Nivel de combustible	•	•	•
Fluido de escape para vehículos diésel/nivel AdBlue	•	•	•
Temperatura de transmisión	•	•	•
Temperatura del refrigerante	•	•	•
Iluminación de instrumentos	•	•	•
Iluminación:			
Dos faros delanteros halógenos con luces altas y bajas	•	•	•
Luces de estacionamiento	•	•	•
Luces dobles de posición y de freno	•	•	•
Luces de giro con función de luz de advertencia intermitente	•	•	•
Luces de trabajo halógenas (2 delanteras y 2 traseras)	•	•	•

EQUIPO ESTÁNDAR

	L150H	L180H	L220H
Sistema de control Contronics			
Monitoreo y registro de datos de la máquina	•	•	•
Pantalla Contronics	•	•	•
Consumo de combustible	•	•	•
Fluido de escape para vehículos diésel/consumo AdBlue	•	•	•
Temperatura ambiente	•	•	•
Reloj	•	•	•
Función de prueba para luces indicadoras y de advertencia	•	•	•
Prueba de frenos	•	•	•
Función de prueba, nivel de sonido a velocidad de ventilador máxima	•	•	•
Luces indicadoras y de advertencia:			
Carga de batería	•	•	•
Freno de estacionamiento	•	•	•
Mensaje de advertencia en pantalla			
Regeneración			
Temperatura del refrigerante del motor			
Temperatura de la carga de aire			
Temperatura de aceite del motor			
Presión del aceite del motor			
Temperatura del aceite de transmisión			
Presión del aceite de transmisión			
Temperatura del aceite hidráulico			
Presión de frenos	•	•	•
Freno de estacionamiento aplicado			
Realimentación del freno			
Exceso de velocidad en cambio de dirección			
Temperatura del aceite del eje			
Presión de dirección			
Presión del cárter			
Bloqueo de accesorio abierto			
Advertencia de cinturón de seguridad			
Advertencias de nivel			
Nivel de combustible			
Fluido de escape para vehículos diésel/nivel AdBlue			
Nivel de aceite del motor	•	•	•
Nivel del refrigerante del motor	•	•	•
Nivel del aceite de transmisión	•	•	•
Nivel del aceite hidráulico	•	•	•
Nivel de líquido del lavaparabrisas	•	•	•
Reducción de torque del motor en caso de indicación de mal funcionamiento:			
Alta temperatura del refrigerante del motor	•	•	•
Alta temperatura de aceite del motor	•	•	•
Baja presión del aceite del motor	•	•	•
Alta presión del cárter	•	•	•
Alta temperatura de la carga de aire	•	•	•
Apagado del motor hasta ralentí en caso de indicación de mal funcionamiento:			
Alta temperatura del aceite de transmisión	•	•	•
Deslizamiento en embragues de transmisión	•	•	•
Teclado retroiluminado	•	•	•
Interbloqueo de arranque cuando se engrana una marcha	•	•	•

Equipo

EQUIPO ESTÁNDAR			
	L150H	L180H	L220H
Sistema hidráulico			
Válvula principal, de doble acción y 2 bobinas con pilotos hidráulicos	•	•	•
Bombas (3) de pistón axial y desplazamiento variable para:			
1 Sistema hidráulico de trabajo, sistema hidráulico piloto y sistema de frenado	•	•	•
2 Sistema hidráulico de trabajo, sistema hidráulico piloto, sistema de dirección y sistema de frenado			
3 Sistema de frenado y ventilador de refrigeración			
Controles servo electrohidráulicos	•	•	•
Bloqueo de palanca hidráulico-electrónico	•	•	•
Desenganche automático de la pluma	•	•	•
Posicionador de pluma automático	•	•	•
Cilindros hidráulicos de doble acción	•	•	•
Mirilla para nivel de aceite hidráulico	•	•	•
Enfriador de aceite hidráulico	•	•	•
Sistema de frenos			
Circuitos dobles de frenos	•	•	•
Pedales de frenado doble	•	•	•
Sistema secundario de freno	•	•	•
Freno de estacionamiento, electrohidráulico	•	•	•
Indicadores de desgaste de freno	•	•	•
Cabina			
ROPS (ISO 3471), FOPS (ISO 3449)	•	•	•
Puerta/arranque con llave única	•	•	•
Revestimiento acústico interior	•	•	•
Encendedor, salida de 24 V	•	•	•
Puerta con traba	•	•	•
Calefacción de la cabina con entrada de aire fresco y desempañador	•	•	•
Entrada de aire fresco con dos filtros	•	•	•
Control de calefacción automático	•	•	•
Alfombra	•	•	•
Luces interiores dobles	•	•	•
Espejos retrovisores interiores	•	•	•
Espejos retrovisores exteriores dobles	•	•	•
Ventana deslizante, lado derecho	•	•	•
Vidrios del parabrisas tintados	•	•	•
Cinturón de seguridad retráctil (SAE J386)	•	•	•
Volante de dirección ajustable	•	•	•
Compartimiento de almacenamiento	•	•	•
Compartimento para documentos	•	•	•
Parasol	•	•	•
Portavasos	•	•	•
Lavaparabrisas delantero y trasero	•	•	•
Limpiaparabrisas delantero y trasero	•	•	•
Función de intervalos para limpiaparabrisas delantero y trasero	•	•	•

EQUIPO ESTÁNDAR			
	L150H	L180H	L220H
Servicio y mantenimiento			
Drenaje y llenado de aceite del motor a distancia	•	•	•
Llenado y drenaje remoto de aceite de transmisión	•	•	•
Colectores de lubricación, accesibles desde el suelo	•	•	•
Conexiones de prueba de presión: de transmisión e hidráulicos, conectores rápidos	•	•	•
Caja de herramientas, con bloqueo de seguridad	•	•	•
Equipo externo			
Barandas naranjas	•	•	•
Guardabarros delantero y trasero	•	•	•
Soportes viscosos de la cabina	•	•	•
Soportes de goma de transmisión y motor	•	•	•
Bastidor, bloqueo de junta	•	•	•
Bloqueo contra vandalismo preparado para			
Compartimiento del motor	•	•	•
Rejilla del radiador			
Argollas de suspensión	•	•	•
Argollas de amarre	•	•	•
Contrapeso alternativo	•	•	•
Contrapeso, pretaladrado para protecciones opcionales	•	•	•

EQUIPAMIENTO OPCIONAL			
	L150H	L180H	L220H
Motor			
Prefiltro de aire, tipo ciclónico	•	•	•
Prefiltro de aire, tipo baño de aceite	•	•	•
Prefiltro de aire, tipo turbo	•	•	•
Apagado del motor automático	•	•	•
Apagado del motor demorado	•	•	•
Calentador del bloque del motor de 230 V/110 V	•	•	•
Filtro de llenado de combustible	•	•	•
Calentador de combustible	•	•	•
Control de acelerador manual	•	•	•
Velocidad máxima de ventilador, clima cálido	•	•	•
Radiador, protección contra la corrosión	•	•	•
Ventilador de refrigeración reversible	•	•	•
Refrigerador de aceite del eje y ventilador de refrigeración reversible	•	•	•
Neumáticos			
26.5 R25	•	•	—
775/65 R29	•	•	—
29.5 R25	—	—	•
875/65 R29	—	—	•
Tren de transmisión			
Diferenciales de bloqueo delanteros 100 %, deslizamiento trasero limitado	•	•	•
Limitador de velocidad	•	•	•
Protecciones de las juntas del eje/ruedas	•	•	•
Sistema eléctrico			
Dispositivo antirobo	•	•	•
Parada de emergencia	•	•	•
Dispositivo de bloqueo, bloqueo y etiquetado	•	•	•
Faros delanteros, asimétr. izquierdo	•	•	•
SopORTE de placa de matrícula, iluminación	•	•	•
Sistema de visión trasera, monitor LCD a color en la cabina	•	•	•
Espejos retrovisores, brazo largo	•	•	•
Espejos retrovisores, ajustables, con desempañador eléctrico y brazo largo	•	•	•
Luces de trabajo con función reducida, marcha atrás activada	•	•	•
Alarma de marcha atrás, auditiva	•	•	•
Alarma de marcha atrás, ruido blanco	•	•	•
Luz de advertencia de marcha atrás, luz estroboscópica	•	•	•
SopORTES de fijación acortados de faros delanteros	•	•	•
Luces de señalización lateral	•	•	—
Foco de advertencia LED	•	•	•
Foco de advertencia LED automático	•	•	•
Faro delantero LED	•	•	•
Faros traseros LED	•	•	•
Luces de trabajo LED, accesorios	•	•	•
Luces de trabajo LED en la cabina, delanteras y traseras	•	•	•
Luces de trabajo LED en la cabina, delanteras, 2 alt. 4 lámparas LED	•	•	•
Luces de trabajo LED en la cabina, traseras, 2 alt. 4 lámparas LED	•	•	•
Luces de trabajo LED, traseras en la rejillas, 2 lámparas LED	•	•	•
Luces de trabajo LED, delanteras sobre faros delanteros, 2 lámparas LED	•	•	•
Luces de trabajo LED, laterales en la cabina, 4 lámparas LED	•	•	•
Conjuntos de luces LED	•	•	•
Luces de trabajo halógenas, accesorios	•	•	•
Luces de trabajo halógenas en la cabina, delanteras y traseras	•	•	•
Luces de trabajo halógenas en la cabina, traseras	•	•	•
Unidad de distribución eléctrica de 24 V	•	•	•
Alternador de 120 A, reforzado	•	•	•
Carga asistida	•	•	•
Sistema de detección de radar	•	•	•
Cámara delantera, a color	•	•	•
Alarma de freno de estacionamiento, sonora, para asientos con suspensión neumática	•	•	•
Conector de arranque forzado, tipo OTAN	•	•	•

EQUIPAMIENTO OPCIONAL			
	L150H	L180H	L220H
Sistema hidráulico			
Sistema de suspensión de pluma	•	•	•
Bloqueo de accesorio separado	•	•	•
Kit Arctic para tercera función	•	•	•
Manguera del cilindro de la pluma y tubos protectores	•	•	•
Líquido hidráulico, biodegradable, Volvo	•	•	•
Líquido hidráulico, resistente al fuego	•	•	•
Fluido hidráulico para clima cálido	•	•	•
Tercera función hidráulica	•	•	•
Tercera-cuarta función hidráulica	•	•	•
Control de palanca única, 2 funciones hidráulicas	•	•	•
Control de palanca única, 3 funciones hidráulicas	•	•	•
Control de palanca única, 4 funciones hidráulicas	•	•	•
Sistema de frenos			
Eje delantero y trasero de filtro y refrigerador de aceite	•	•	•
Acero inoxidable, líneas de freno	•	•	—
Cabina			
Manual del operador sujeto por cable	•	•	•
Control climático automático, ACC	•	•	•
Panel de control de ACC, con escala Fahrenheit	•	•	•
Filtro de protección contra polvo y asbesto	•	•	•
Genicero	•	•	•
Prefiltro de aire en la cabina, tipo ciclónico	•	•	•
Filtro de carbón	•	•	•
Placa de protección, debajo de la cabina	•	•	•
SopORTE para lonchera	•	•	•
Apoyabrazos Volvo, asiento del operador, izquierda	•	•	•
Asiento del operador Volvo con suspensión neumática, de alta resistencia, respaldo alto, calefaccionado	•	•	•
Asiento del operador (asiento estándar con suspensión de aire), cinturón de seguridad de 2 puntos	•	•	•
Asiento del operador (asiento estándar con suspensión de aire), cinturón de seguridad de 3 puntos	•	•	•
Kit de instalación de radio, incl. salida de 12 voltios, lado izquierdo	•	•	•
Kit de instalación de radio, incl. salida de 12 voltios, lado derecho	•	•	•
Radio (con AUX, Bluetooth y conexión USB)	•	•	•
Subwoofer	•	•	•
Perilla del volante de dirección	•	•	•
Parasol, ventanilla trasera	•	•	•
Parasol, ventanilla lateral	•	•	•
Calefacción de cabina con temporizador	•	•	•
Ventana, deslizante, puerta	•	•	•
Llave universal de puerta/de encendido	•	•	•
Sistema de apertura de puerta remoto	•	•	•

Equipo

EQUIPAMIENTO OPCIONAL			
	L150H	L180H	L220H
Espejo de vista delantera	•	•	•
Toma de corriente de calefacción de cabina de 240 V	•	•	•
Servicio y mantenimiento			
Sistema de lubricación automática	•	•	•
Sistema de lubricación automática para pluma larga	•	•	•
Protectores de boquillas de engrase	•	•	•
Válvula de muestra de aceite	•	•	•
Bomba de recarga para grasa en el sistema de lubricación	•	•	•
Kit de herramientas	•	•	•
Kit de llaves para tuercas de rueda	•	•	•
CareTrack, GSM, GSM/satélite	•	•	•
Telemática, suscripción	•	•	•
Equipo de protección			
Protección inferior delantera	•	•	•
Protección inferior trasera	•	•	•
Placa de cubierta, de alta resistencia, bastidor delantero	•	•	•
Placa de protección, bastidor trasero	•	•	•
Techo de cabina, alta resistencia	•	•	•
Protecciones para faros delanteros	•	•	•
Protecciones para rejilla del radiador	•	•	•
Protecciones para faros traseros	•	•	•
Ventanillas, protecciones laterales y traseras	•	•	•
Protección de parabrisas	•	•	•
Protección contra la corrosión en pintura de la máquina	•	•	•
Protección contra la corrosión en pintura del soporte de sujeción	•	•	—
Protección para dientes de la cuchara	•	•	—
Equipo externo			
Escalera de cabina, suspendida con goma	•	•	•
Guardabarros delanteros eliminados	•	•	•
Sistema extintor de incendios	•	•	•
Guardabarros, cobertura total, delanteros y traseros para neumáticos de la serie 80	•	•	•
Guardabarros, cobertura total, delanteros y traseros para neumáticos de la serie 65	•	•	•
Pluma larga	•	•	•
Enganche de remolque	•	•	•

EQUIPAMIENTO OPCIONAL			
	L150H	L180H	L220H
Otros equipos			
Marca de CE	•	•	•
Dirección de palanca (CDC)	•	•	•
Contrapeso, carga de troncos	•	•	•
Contrapeso, señal pintada, chevrones	•	—	—
Dirección secundaria con función de prueba automática	•	•	•
Autoadhesivo en buen estado, UE	•	•	•
Autoadhesivo en buen estado, EE. UU.	•	•	•
Autoadhesivos reflectantes (calcomanías), contorno de máquina	•	•	•
Autoadhesivos reflectantes (bandas), cabina de contorno de máquina	•	•	•
Kit de reducción de ruidos, exterior	•	•	•
Cartel, 50 km/h	•	—	—
Accesorios			
Cucharas:	•	•	•
Para roca, recta o pala frontal	•	•	•
Uso general	•	•	•
Remanipulación	•	•	•
Descarga lateral	•	•	•
Material liviano	•	•	•
Piezas de desgaste:	•	•	•
Dientes de la cuchara atornillados o soldados	•	•	•
Segmentos	•	•	•
Borde cortante en tres secciones, atornillado	•	•	•
Equipo de horquilla	•	•	•
Brazo de manipulación de material	•	•	•
Garras de troncos	•	•	•

SELECCIÓN DE EQUIPOS OPCIONALES VOLVO

Sistema hidráulico auxiliar adicional



Sistema de lubricación central



Sistema extintor de incendios



Refrigeración del aceite del eje externo



Conjuntos de luces LED



Pluma larga



No todos los productos se encuentran disponibles en todos los mercados. De acuerdo con nuestra política de mejora continua, nos reservamos el derecho de modificar las especificaciones y el diseño sin notificación previa. Las ilustraciones no muestran necesariamente la versión estándar de la máquina.

VOLVO

Volvo Construction Equipment

volvoce.com